

БОРТОВАЯ ПОДЪЕМНАЯ ТЕЛЕЖКА

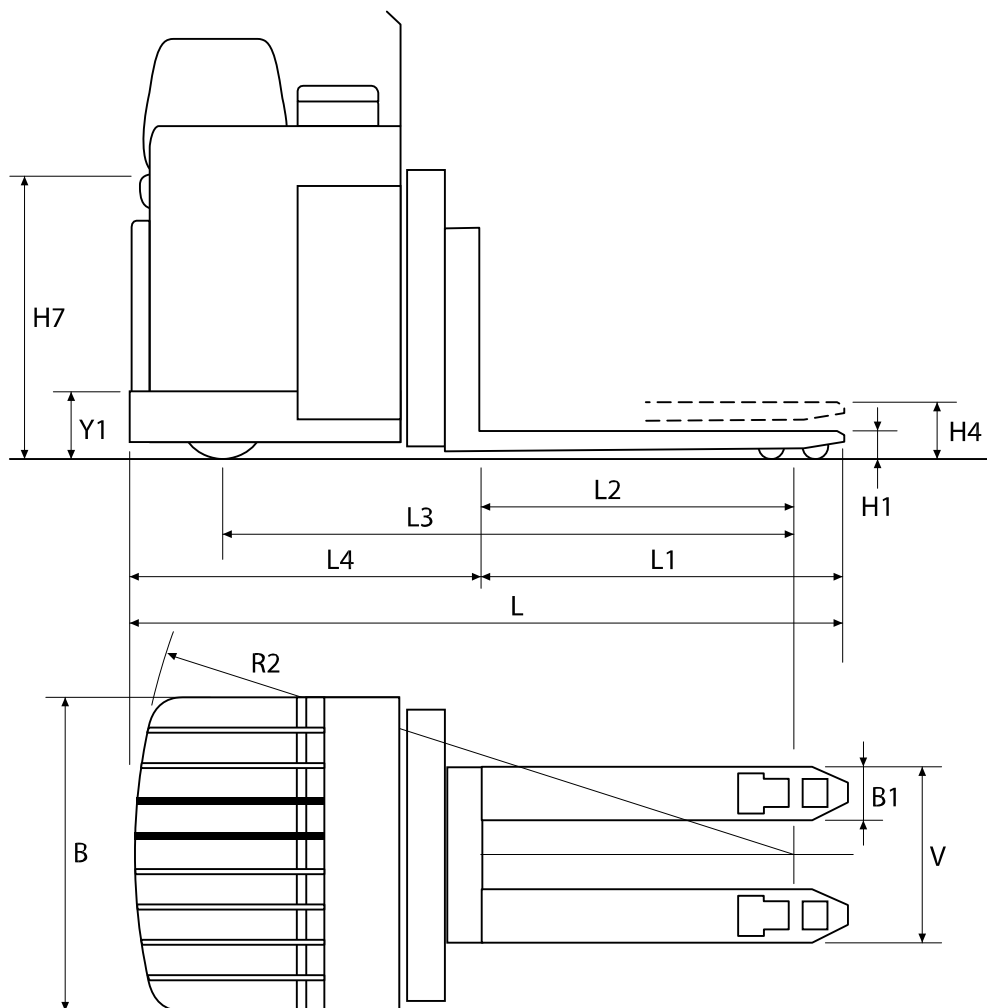

XLL/XSN 200

Оптимальный комфорт оператора для интенсивных работ и перевозки на большие дистанции. Боковое кресло для безупречного обзора. Ассортимент опций и навесного оборудования.



| Тип мачты | Стандартная высота подъема Н4 | Высота мачты в опущенном состоянии, Н3 | Высота полностью поднятой мачты, Н5 |
|-----------|-------------------------------|--|-------------------------------------|
| | Двойная телескопическая | | |

| | | | | | |
|---|---|---|-------------|---------------|-------------------|
| Характеристики подъема | 0 | Спецификация | | | XLL/XSN 200 |
| | 0a | Опорные лапы | | | |
| | 1 | Грузоподъемность | Q | кг | 2000 |
| | 1a | Центр нагрузки | D | мм | 600 |
| | 2 | Высота подъема | H4 | мм | 205 |
| | 2a | Высота мачты | H3/H5 | мм | |
| | 2b | Свободный ход | H2 T mast | мм | |
| | 2c | Свободный ход | H2 DT mast | мм | |
| | 2d | Подъем лап | | мм | |
| | 3 | Наклон мачты: вперед-назад | | | |
| 3a | Наклон вил: вперед-назад | | | | |
| 4 | Скорость подъема: без груза-с грузом | | м/сек | | |
| 4a | Время подъема: без груза-с грузом | | сек | 2,9 - 3,5 | |
| 4b | Скорость подъема, эргономичный подъем: без груза-с грузом | | м/сек | | |
| 5 | Скорость опускания: без груза-с грузом | | м/сек | | |
| 5a | Время опускания: без груза-с грузом | | s | 3,7 - 2,6 | |
| Характеристики движения | 6 | Скорость движения: без груза-с грузом | | км/час | 10-9,3 / 11-9,3 |
| | | Скорость движения: без груза-с грузом | | м/сек | 2,8-2,6 / 2,8-2,6 |
| | 6a | Ускорение 0-10 км/час Без груза-с грузом | | сек | |
| | 8 | Преодолеваемый подъем: без груза-с грузом | max | % | 7 |
| | 10 | Радиус поворота | R2 | мм | 2040 |
| | 11 | Наименьшая ширина проходов с запасом 200 мм | | | |
| | | С длиной паллеты 1200 мм | Ast | мм | 2460 |
| | | С длиной паллеты 1000 мм | Ast | мм | 2260 |
| | | С длиной паллеты 800 мм | Ast | мм | |
| | | Ширина проходов согласно требованиям BITA GN9 для UK | A1 | мм | |
| | | A2 | мм | | |
| | | A3 | мм | | |
| | Наименьшая ширина проходов с длиной паллеты 1200 и платформой | | | | |
| | В сложенном состоянии/без платформы | Min | мм | | |
| 11a | Ширина прохода с длиной перекрещенной паллеты 1200 мм | Min | мм | | |
| 11c | Макс погрузочная длина | LL | мм | | |
| Размеры техники | 13 | Высота защитной крыши | H6 | мм | |
| | 13a | Высота сидения водителя | H7 | мм | 900 - 1000 |
| | 13b | Высота въезда | Y1 | мм | 350 - 430 |
| | 13c | Высота пола корпуса | | мм | |
| | 13d | Ширина открытой решетки | | мм | |
| | 14 | Длина единицы | L | мм | 2209 |
| | 15 | Ширина единицы | B | мм | 1010 |
| | 15a | Ширина по ведущим колесам | A | мм | |
| | 15b | Ширина по стабилизаторам | S | мм | |
| | 15c | Длина платформы | | мм | |
| | 15d | Ширина платформы | B3 | мм | |
| | 15e | Высота решетки платформы | | мм | |
| | 16 | Длина вил | L1 | мм | 1150 |
| | 17 | Ширина по внешней части вил | V max/min | мм | 560 |
| | 17a | Расстояние между вилами | | мм | 385 |
| | 18 | Длина выезда мачты (ричтрак) | U | мм | |
| | 19 | Длина без вил | L4 мачта T | мм | 980 |
| | | Длина без вил | L4 мачта DT | мм | |
| | 20 | Вилы, ширина - толщина | B1 | мм | 175 - 55 |
| | 20a | Высота вил, мин | H1 | мм | 85 |
| 21 | Высота лап | H8 | мм | | |
| 22 | Ширина между лапами | B2 | мм | | |
| 22a | Ширина по внешней стороне лап | | мм | | |
| 23 | Расстояние от начала вил до центра погрузочных колес | L2 | мм | 980 | |
| 23a | Расстояние между передней осью и центром навесного | L2 | мм | | |
| 23b | Расстояние между передней осью и спинкой поднятых вил | X1 | мм | | |
| 24 | Длина оси | L3 | мм | 1845 | |
| 25 | Колея по центру колес: передних - задних | | мм | 385 - 685 | |
| 26 | Клиренс | | мм | 30 | |
| Вес | 27 | Общий вес: с батареей - без батареи | | кг | 1465 - 765 |
| | 28 | Макс нагрузка на ось со стороны вил: без - с грузом | | кг | 340/1930 |
| | 29 | Макс нагрузка на ось со стороны корпуса: без - с грузом | | кг | 1125 / 1535 |
| | 30 | Макс сосредоточенная нагрузка на колеса: без - с грузом | | МПа | |
| Двигатели | 39 | Ёмкость батареи | | кВтчас/Аh | 13,4-18 / 560-750 |
| | 39a | Напряжение батареи | | В | 24 |
| | 41 | Тяговый двигатель | | кВт | 2,4 АС |
| | 42 | Регулирование скорости | | | Транзистор |
| | 43 | Двигатель подъема. Мощность/Время соединения | | кВт-%/мин | 1,5 - 12/10 |
| 43a | Гидравлическое давление | | МПа | 17,5 | |
| Система рулевого управления/тормозная система | 44 | Тип колес, ведущие/другие | | | Резина/Вулкoлан |
| | 44a | Число колес, ведущих/поворотных - погрузочных | | | 3 - 4 |
| | 45 | Размеры колес | | | |
| | 45a | Погрузочные колеса - диаметр x ширина | | мм | (4) x 85x75 |
| | 45b | Ведущие колеса - диаметр x ширина | | мм | (1) x 250x80 |
| | 45c | Поворотные колеса - диаметр x ширина | | мм | (2) x 150x60 |
| | 46 | Рулевое управление | | | Электро |
| 47 | Рабочие тормоза - Тип привода | | | Эл. - Тяговый | |
| 48 | Парковочный тормоз - Тип привода | | | Эл. - Тяговый | |

* Изменяется в зависимости от размера батареи

Все права защищены